



COMUNE DI PIERANICA  
Provincia di Cremona

**DELIBERAZIONE N. 32**

Adunanza del **09/04/2018**

Codice Ente 10776 9 Pieranica

## Verbale di deliberazione della Giunta Comunale

OGGETTO: APPROVAZIONE INIZIATIVA "ADOTTA UN'AIUOLA".

L'anno duemiladiciotto addì NOVE del mese di APRILE alle ore 16.30 nella Sala delle adunanze.

Previa l'osservanza di tutte le modalità prescritte, sono stati convocati a seduta per oggi i componenti la Giunta Comunale.

All'appello risultano:

	Presenti	Assenti
1) RAIMONDI Valter Giuseppe Sindaco Presidente	X	
2) RIBOLI Cinzia Assessore	X	
3) MAZZINI Giuseppe Assessore	X	
	3	0

Partecipa all'adunanza il Segretario Comunale BONOLDI Dr.ssa Elvira Nelly il quale provvede alla redazione del presente verbale.

Essendo legale il numero degli intervenuti, il Sig. RAIMONDI Valter Giuseppe nella qualità di Sindaco assume la presidenza e dichiara aperta la seduta per la trattazione dell'oggetto sopra indicato.

**OGGETTO: APPROVAZIONE INIZIATIVA “ADOTTA UN’AIUOLA”.**

### **LA GIUNTA COMUNALE**

PREMESSO CHE è interesse dell’Amministrazione Comunale esternalizzare ad organizzazioni, associazioni, società ed operatori economici interessati, la manutenzione e la gestione di parte del verde pubblico comunale, e più precisamente:

- 1. AIUOLA VERDE posta all’ingresso di VIA ROMA da VIA VAILATE
- 2. AIUOLA/AREA VERDE posta all’angolo tra VIA DON DOMINONI e VIA ROMA
- 3. AIUOLA/AREA VERDE posta all’angolo tra VIALE LOMBARDIA e VIA PADRE ANTONIO VALDAMERI
- 4. AIUOLE/AREE VERDI di VIALE LOMBARDIA

EVIDENZIATO CHE l’iniziativa in argomento, prevede la possibilità da parte di eventuali interessati, di “adottare” una o più delle suddette aree destinate a verde pubblico, allo scopo di gestirne direttamente la manutenzione e l’abbellimento;

CHE, l’area o le aree affidate in adozione, conserveranno comunque la peculiarità di spazio pubblico di proprietà comunale;

VISTA al riguardo la documentazione predisposta dal Responsabile dell’Area Tecnica comunale afferente la pubblicizzazione dell’iniziativa in argomento, nonché la definizione delle modalità di affidamento, disciplina e gestione delle aree pubbliche in oggetto, costituita da:

- Avviso (Allegato “A”);
  - Disciplinare Tecnico per la partecipazione all’iniziativa “Adotta un’aiuola” per la manutenzione e l’abbellimento di aiuole/aree verdi collocate nel territorio comunale (Allegato “B”);
  - Schema di Convenzione “Adotta un’aiuola” (Allegato “C”);
- allegati al presente provvedimento quale parte integrante e sostanziale;

VISTI gli Art.43 della Legge 27.12.1997, N.449, Art.119 del D.Lgs. 267/2000 e dell’Art.26 del D.Lgs. 163/2006 e successive modificazioni;

RITENUTO pertanto, ai fini della promozione della presente iniziativa, di procedere all’approvazione della succitata documentazione;

ATTESA la propria competenza ai sensi dell’art.48 del Testo Unico delle leggi sull’ordinamento degli enti locali, D.Lgs. 18 agosto 2000, n.267, nonché per l’art.26 del vigente Statuto Comunale;

ACQUISITI i pareri favorevoli espressi dal Responsabile dell’Ufficio Tecnico Comunale, in ordine alla regolarità tecnica e dal Segretario Comunale in ordine alla regolarità contabile, ai sensi e per gli effetti dell’art. 49 D.Lgs. n. 267/2000;

Con unanime votazione espressa in forma palese di alzata di mano:

### **DELIBERA**

1. Di promuovere l’iniziativa “Adotta un’aiuola” finalizzata all’esternalizzazione ad organizzazioni, associazioni, società ed operatori economici interessati la manutenzione e la gestione di parte del verde pubblico comunale.
2. Di approvare al riguardo, la documentazione predisposta dal Responsabile dell’Area Tecnica comunale afferente la pubblicizzazione dell’iniziativa in argomento, nonché la definizione delle modalità di affidamento, disciplina e gestione delle aree pubbliche in oggetto, costituita da:

- Avviso (Allegato “A”);
  - Disciplinare Tecnico per la partecipazione all’iniziativa “Adotta un’aiuola” per la manutenzione e l’abbellimento di aiuole/aree verdi collocate nel territorio comunale (Allegato “B”);
  - Schema di Convenzione “Adotta un’aiuola” (Allegato “C”);
- allegati al presente provvedimento quale parte integrante e sostanziale;
3. Di nominare Responsabile del Procedimento il Responsabile dell’Area Tecnica comunale GUFFI Arch. ALESSANDRO;
  4. Di dare mandato al Responsabile del Procedimento di provvedere a tutte le incombenze procedurali e agli ulteriori adempimenti conseguenti alla presente deliberazione, prescritti dalla vigente legislazione in materia;
  5. Di dare atto che l’approvazione del presente provvedimento non comporta assunzione di spesa per l’ente;

Successivamente:

### **LA GIUNTA COMUNALE**

Visto l’Art.134, comma 4^, del D.Lgs. 18/08/2000, N.267;  
Ritenuta l’urgenza di procedere;

### **EFFETTUATA LA VOTAZIONE**

Con voti unanimi favorevoli, legalmente resi

### **DELIBERA**

6. Di dichiarare immediatamente eseguibile il presente provvedimento.

Il presente verbale viene così sottoscritto:

*Il Presidente*

F.to Raimondi Valter Giuseppe

*Il Segretario Comunale*

F.to Bonoldi Dr.ssa Elvira Nelly

---

RELAZIONE DI PUBBLICAZIONE E DI TRASMISSIONE AI CAPIGRUPPO CONSILIARI

*Pieranica, lì 10/05/2018*

La suesesa deliberazione:

- ai sensi dell'art. 124, c. 1°, D. Lgs. 18/8/2000, n. 267, viene oggi pubblicata all'Albo Pretorio per 15 giorni consecutivi.
- è stata comunicata in data odierna ai Capigruppo Consiliari ai sensi dell'art. 125, c. 1°, D. Lgs. 267/2000.
- è stata comunicata al Prefetto ai sensi dell'art. 135, c. 2, del D. Lgs. 267/2000.

*Il Segretario Comunale*

F.to Bonoldi Dr.ssa Elvira Nelly

---

PROCEDURA DI CONTROLLO

A seguito dell'entrata in vigore della Legge Costituzionale 18/10/2001 n. 3, abrogativa degli artt. 125 e 130 della Costituzione della Repubblica Italiana, i quali prevedevano i controlli sugli atti amministrativi di Regioni ed Enti Locali, il presente provvedimento non è più soggetto al controllo di legittimità previsto dagli artt. 126, 127 e 133 del D. Lgs. 267/2000.

---

Copia conforme all'originale per uso amministrativo.

*Pieranica, lì 10/05/2018*

*Il Segretario Comunale*

F.to Bonoldi Dr.ssa Elvira Nelly

---

CERTIFICATO DI ESECUTIVITA' (Art. 134 D. Lgs. 18/8/2000, n. 267)

Si certifica che la presente deliberazione è divenuta esecutiva ai sensi di Legge:

- decorsi 10 giorni dalla pubblicazione, ai sensi dell'art. 134, c. 3°, D. Lgs. 18/8/2000, n. 267.

*Pieranica, lì*

*Il Segretario Comunale*

.....



# Comune di Pieranica

Provincia di Cremona

## **PARERI OBBLIGATORI**

(Art. 49, comma 2, del D. Lgs. 267/2000)

### **Delibera G.C. n. 32 del 09/04/2018**

1) Parere in ordine alla regolarità contabile: FAVOREVOLE

Pieranica, li 09/04/2018

Il Segretario Comunale  
F.to Bonoldi Dr.ssa Elvira Nelly



# Comune di Pieranica

Provincia di Cremona

## **PARERI OBBLIGATORI**

(Art. 49, comma 2, del D. Lgs. 267/2000)

### **Delibera G.C. n. 32 del 09/04/2018**

1) Parere in ordine alla regolarità tecnica:      FAVOREVOLE

Pieranica, li 09/04/2018

Il Tecnico Comunale  
F.to Guffi Arch. Alessandro

# COMUNE DI PIERANICA

PROVINCIA DI CREMONA



---

## INIZIATIVA "ADOTTA UN'AIUOLA" PER LA MANUTENZIONE E L'ABBELLIMENTO DI AIUOLE/AREE VERDI COLLOCATE NEL TERRITORIO COMUNALE

### IL TECNICO COMUNALE RESPONSABILE DELL'AREA TECNICA RENDE NOTO CHE

CHE è interesse della Amministrazione Comunale externalizzare ad organizzazioni, associazioni, società ed operatori economici interessati, la manutenzione e la gestione di parte del verde pubblico comunale;

CHE l'iniziativa in argomento denominata "Adotta un'aiuola", prevede la possibilità da parte degli eventuali interessati, di "adottare" una o più aree destinate a verde pubblico allo scopo di gestirne direttamente la manutenzione e l'abbellimento;

CHE, con Deliberazione di Giunta Comunale N.32 in data 09.04.2018, è stata approvata l'iniziativa in oggetto;

Le modalità di partecipazione, la scadenza di presentazione delle domande e altre informazioni generali sono definite nel relativo Disciplinare Tecnico che è disponibile per il ritiro presso gli uffici comunali.

La partecipazione da parte dei soggetti concorrenti comporta la piena ed incondizionata accettazione di tutte le disposizioni contenute nel Disciplinare Tecnico.

Responsabile del Procedimento è il sig. Guffi Arch. Alessandro, Comune di Pieranica, Via G. Marconi n.6, 26017 PIERANICA (CR). Tel +39 0373 71016 / Indirizzo mail ufftecnico@comune.pieranica.cr.it.

**IL RESPONSABILE DELL'AREA TECNICA  
GUFFI ARCH. ALESSANDRO**

*Allegato "A" alla D.G.C. n.32 in data 09.04.2018*

# COMUNE DI PIERANICA

## PROVINCIA DI CREMONA

Via G. Marconi 6, PIERANICA 26017 (CR) - Tel. +39 0373 71016 - Fax +39 0373 71596

.....

### DISCIPLINARE TECNICO PER LA PARTECIPAZIONE ALL'INIZIATIVA "ADOTTA UN'AIUOLA" PER L'ABBELLIMENTO E LA MANUTENZIONE DI AIUOLE/AREE VERDI COLLOCATE NEL TERRITORIO COMUNALE

#### IL TECNICO COMUNALE RESPONSABILE DELL'AREA TECNICA

Ricordato che è interesse della Amministrazione Comunale di esternalizzare ad organizzazioni, associazioni, società ed operatori economici alcune opere di abbellimento e di manutenzione di parte del verde pubblico comunale;

Visti gli Art.43 della Legge 27.12.1997, N.449, Art.119 del D.Lgs. 267/2000 e l'Art.19 del D.Lgs.50/2016 "Codice dei contratti pubblici" come modificato ed integrato dal D.Lgs.56/2017;

#### RENDE NOTO CHE

**è indetta una iniziativa che prevede la possibilità di "adottare" aiuole/aree destinate a verde pubblico.**

#### Art.1 — OGGETTO

- 1.1. L'iniziativa prevede la possibilità di adottare una o anche più aree e/o aiuole destinate a verde pubblico, spazio pubblico.
- 1.2. L'area (o le aree) affidata (o affidate) in adozione conserva (conservano) le proprie peculiarità di spazio pubblico.
- 1.3. L'adozione avviene ad esclusivo titolo gratuito.
- 1.4. Il Comune di Pieranica si impegna, a titolo di controprestazione a riservare agli operatori uno spazio sulle aiuole/aree verdi agli stessi assegnate, nelle quali potrà essere collocata una insegna pubblicitaria delle dimensioni di seguito specificate (o anche due o più insegne in relazione alle dimensioni dell'aiuola) per ogni aiuola/area verde, e ciò senza obbligo di pagamento e/o corresponsione di alcuna imposta comunale sulla pubblicità ai sensi del D.L.vo 507/1993, per tutta la durata triennale della Convenzione.
- 1.5. Le aiuole/aree verdi situate nel territorio comunale interessate alla sponsorizzazione sono le seguenti:
  - 1. AIUOLA VERDE posta all'ingresso di VIA ROMA da VIA VAILATE
  - 2. AIUOLA/AREA VERDE posta all'angolo tra VIA DON DOMINONI e VIA ROMA
  - 3. AIUOLA/AREA VERDE posta all'angolo tra VIALE LOMBARDIA e VIA PADRE ANTONIO VALDAMERI
  - 4. AIUOLE/AREE VERDI di VIALE LOMBARDIA
- 1.6. Ogni operatore interessato potrà candidarsi, a propria discrezione, per una o più aiuole/aree verdi, da indicarsi espressamente nella domanda già predisposta su apposita modulistica.

#### Art.2 — DEFINIZIONE DEGLI INTERVENTI MINIMI

- 2.1. L'adozione di cui al precedente articolo impegna l'affidatario ad una serie di interventi obbligatori di manutenzione da eseguire nello spazio adottato a propria cura e spese consistenti in:
  - pulizia da tutti i rifiuti, quali carta, bottiglie, sigarette, fazzoletti, ecc.:
  - estirpazione erbe infestanti con particolare attenzione al controllo e all'estirpazione dell'ambrosia;
  - formazione di assetto verde a discrezione dell'affidatario;



- taglio del manto erboso, ove presente, ogni qualvolta si renda necessario, in modo tale che lo stesso non ecceda l'altezza di cm.10/15;
  - innaffiatura costante di fiori, essenze e verde allo scopo di conservare l'estetica ed il decoro del bene;
- 2.2. Tutte le attività devono essere eseguite nel rispetto delle norme sulla sicurezza (D.Lgs.81/2008) del Regolamento del Codice della Strada e senza creare disagi e/o disturbo ad eventuali fruitori dello spazio adottato.
- 2.3. E' facoltà dell'affidatario, durante il periodo di adozione dell'area, eseguire ulteriori interventi di sistemazione e/o abbellimento senza trasformazione dell'area assegnata mediante installazioni di arredi, piantumazione di alberi, arbusti, fiori, ecc. A tale scopo l'affidatario dovrà presentare apposita richiesta allegando alla stessa una relazione descrittiva degli interventi da realizzarsi ed una planimetria generale. In caso di accoglimento della richiesta, l'Ufficio Tecnico comunale rilascerà il relativo provvedimento di autorizzazione entro trenta giorni dalla presentazione della stessa.

### Art.3 — DISPOSIZIONI GENERALI

- 3.1. Il Comune di Pieranica consegna l'area nello stato di fatto in cui si trova.
- 3.2. Il presente disciplinare (Art.1 precedente) riporta l'elenco delle aree disponibili per la manutenzione. L'elenco predisposto non è in ogni caso tassativo ed è possibile richiedere in adozione aree non comprese nello stesso.
- 3.3. Alla scadenza dell'affidamento, tutte le opere eventualmente eseguite dal soggetto affidatario oltre a quelle previste dal precedente Art.2, saranno acquisite al patrimonio comunale.
- 3.4. La manutenzione dell'area adottata dovrà essere eseguita evitando di arrecare danni alle alberature e/o alle strutture esistenti. Nel caso in cui tali attività interferiscano con le vie pubbliche, è necessario comunicare, preventivamente, all'Ufficio Tecnico comunale l'avvio delle stesse per gli adempimenti necessari in osservanza al Codice della Strada e alla normative vigenti in materia di sicurezza.
- 3.5. Il Comune di Pieranica e gli altri soggetti autorizzati avranno sempre libero accesso all'area affidata per effettuare qualsiasi intervento di manutenzione straordinaria ai manufatti od impianti tecnologici presenti sulla stessa. La rimessa in pristino dell'area sarà a carico degli esecutori degli interventi.
- 3.6. La proposta di adozione di area a verde deve essere compilata in carta semplice e firmata dal proponente o, nel caso di associazioni, attività commerciali, imprese o similari dal rappresentante legale.
- 3.7. Nel caso in cui, due o più soggetti, richiedano contemporaneamente l'adozione di una medesima area, il Comune di Pieranica, attraverso i propri organi, provvederà ad evadere le istanze presentate considerando in via preferenziale quelle riportanti i sotto elencati requisiti:
- data di presentazione al protocollo comunale della domanda;
  - presenza di interventi integrativi rispetto al programma minimo di manutenzione di cui all'Art.2 precedente;
- 3.8. L'affidatario ha la facoltà di posizionare per ogni aiuola/area verde assegnata un massimo di un cartello/insegna informativa pubblicitaria di forma rettangolare riportanti il logo del Comune e l'indicazione dell'affidatario stesso. Al fine di uniformare i cartelli, si precisa che gli stessi devono avere dimensioni non maggiori di cm. 80 x 50 (LxH) e dovranno riportare la seguente dicitura: **“La comunità ringrazia ..... (denominazione del soggetto affidatario) per la manutenzione della presente area”**. Il cartello dovrà essere posizionato all'interno dell'area in modo tale da non costituire ostacolo alla visuale di automobilisti e fruitori che transitano in prossimità dell'area adottata.

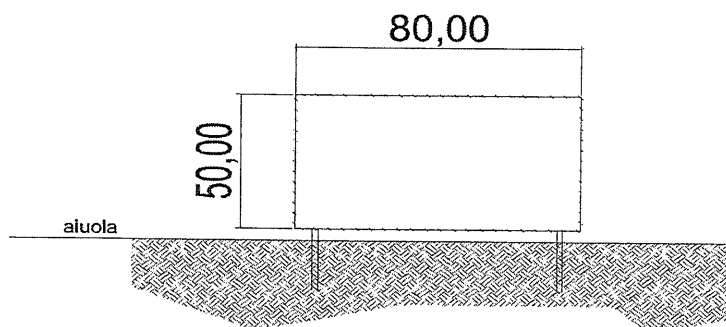

Tipologia del cartello informativo/pubblicitario e dimensioni massime

Nell'aiuola/area verde identificata al numero 4. AIUOLE/AREE VERDI di VIALE LOMBARDIA, potranno essere installati fino a quattro cartelli/insegne informative pubblicitarie, sempre nel rispetto delle prescrizioni di cui ai comi precedenti.

#### **Art.4 — ADEMPIMENTI ED AVVERTENZE**

- 4.1. Al momento della consegna dell'area dovrà essere redatto da funzionari dell'Ufficio Tecnico comunale un apposito verbale di consegna, firmato anche dal soggetto adottante, con descrizione dello stato dei luoghi e con rilievo fotografico.
- 4.2. Il Comune di Pieranica, a mezzo del personale dell'Ufficio Tecnico comunale, eseguirà periodici sopralluoghi per verificare lo stato di manutenzione dell'area a verde.
- 4.3. Il Comune di Pieranica non assume alcuna responsabilità per i danni cagionati a cose o persone durante gli interventi di manutenzione e/o di sistemazione effettuati dagli assegnatari di cui al presente disciplinare, responsabilità tutte che rimangono ad esclusivo e totale carico dell'assegnatario.
- 4.4. Qualora, durante l'esercizio degli interventi di manutenzione siano provocati danni alle alberature, agli impianti e/o alle strutture, l'assegnatario dovrà provvedere al ripristino degli elementi danneggiati e/o alla sostituzione degli stessi.

#### **Art.5 — DURATA DELL'AFFIDAMENTO — ONERI DI MANUTENZIONE**

- 5.1. L'adozione delle aree avrà una durata di anni 3 (tre) a decorrere dalla data di stipula della Convenzione. L'adozione potrà essere automaticamente prorogata per una sola volta e per ugual periodo, previo semplice accordo scritto tra le parti.
- 5.2. Tutti gli oneri derivanti dalla esecuzione del programma minimo di manutenzione e/o di eventuali interventi di sistemazione dell'area a verde (mezzi, materiali, manodopera, etc.) sono a totale ed esclusivo carico dell'assegnatario adottante.

#### **Art.6 — RECESSO ANTICIPATO, SOSPENSIONE, REVOCA E DECADENZA DELL'AFFIDAMENTO**

- 6.1. L'affidatario, per motivi propri, ha la facoltà di recedere anticipatamente dalla convenzione. Il recesso dovrà essere presentato mediante lettera sottoscritta da presentare al protocollo comunale con un anticipo di almeno 120 (centoventi) giorni antecedenti alla scadenza naturale dell'assegnazione. Nel caso di recesso anticipato, tutte le opere realizzate a cure e spese dell'affidatario non saranno oggetto di rimborso alcuno da parte dell'ente.
- 6.2. L'autorizzazione potrà essere temporaneamente sospesa per provvedimenti del Comune di Pieranica a seguito di sopravvenute necessità di interesse pubblico adeguatamente motivate. In tal caso, nessun indennizzo è dovuto dal Comune di Pieranica all'assegnatario adottante. Venuta meno la necessità, il Comune provvederà a riaffidare l'area all'affidatario nelle stesse condizioni riscontrate all'atto del provvedimento di sospensione.
- 6.3. L'autorizzazione potrà essere revocata qualora l'affidatario inibisca o comunque ostacoli in qualsiasi modo l'uso idoneo dell'area a verde da parte del pubblico o, nel caso, contravvenga a disposizioni generali o speciali di legge e di regolamento, compreso il presente Disciplinare Tecnico o, non ultimo per prevalenti motivi di interesse pubblico sopravvenuti, senza che gli sia riconosciuta alcuna indennità.
- 6.4. Il Comune di Pieranica si riserva la facoltà di non accogliere proposte di adozione in relazione a possibili attività particolari del soggetto richiedente, confliggenti e/o contrastanti con le linee di attività istituzionale dell'Amministrazione ovvero, anche nel caso che l'intervento proposto non sia valutato, ad insindacabile giudizio dell'Amministrazione comunale stessa, idoneo.
- 6.5. Nel caso che una o più aiuole/aree verdi non venissero assegnate, per carenza di specifica o idonea domanda, si procederà a procedura diretta con tutti i soggetti eventualmente interessati.
- 6.6. E' facoltà dell'Amministrazione di non procedere all'adozione ad alcun soggetto. Viceversa l'offerta presentata da un soggetto richiedente sarà per lo stesso vincolante per la durata di giorni 90 (novanta) decorrenti dalla data di presentazione al protocollo comunale della domanda medesima.
- 6.7. E' facoltà del Comune di Pieranica annullare la concessione in qualsiasi momento, qualora:
  - l'area affidata non sia conservata nelle migliori condizioni;
  - sussistano pericoli e/o intralci alla circolazione stradale;
  - non siano rispettate le prescrizioni previste dal presente Disciplinare Tecnico e dalla normativa vigente (D.L.vo 81/2008, Codice della Strada, ecc.);

6.6. I cartelli pubblicitari rimarranno sull'area per tutta la durata della convenzione e, al termine o al decadere della stessa, dovranno essere rimossi a cura e spese del soggetto assegnatario.

**Art.7 — MODALITA' DI PRESENTAZIONE DELLE DOMANDE ED ASSEGNAZIONE**

7.1. Per partecipare alla gara, i soggetti interessati, a partire dalle ore 9,00 del giorno ..... p.v. e fino alle ore 12,00 del giorno ..... p.v., dovranno far pervenire al protocollo comunale la propria domanda di assegnazione, redatta sulla scorta del modello fac-simile già predisposto. L'orario di apertura dell'Ufficio Protocollo è il seguente: dal lunedì al sabato dalle ore 9,00 alle ore 12,00.

7.2. Le assegnazioni, salvo proroghe, avverranno nel termine di giorni 30 (trenta) decorrenti dalla data di presentazione al protocollo comunale della relativa domanda.

**ALLEGATI:** Sono allegati i seguenti documenti:

Allegato 1: Modello fac-simile di domanda

Allegato 2: Planimetria evidenziante le aiuole/aree verdi da adottare.

**TRATTAMENTO DEI DATI PERSONALI:** Ai sensi del D.Lgs. 196/2003 e successive modificazioni, si informa che i dati forniti saranno dal Comune di Pieranica trattati esclusivamente per le finalità connesse alla gara e per l'eventuale successiva stipula e gestione dei contratti. Il titolare del trattamento dei dati in questione è il Comune di Pieranica.

Il Responsabile del Procedimento è il Responsabile dell'Area Tecnica Comunale Guffi Arch. Alessandro. Per eventuali informazioni e/o delucidazioni relative alla presente procedura è possibile rivolgersi direttamente al Responsabile dell'Area Tecnica Comunale nei seguenti giorni ed orari: Lunedì dalle ore 17,30 alle ore 19,30 / Mercoledì dalle ore 12,00 alle ore 13,00 (Tel. +39 0373 71016 / Fax +39 0373 71596 / E-mail: ufftecnico@comune.pieranica.cr.it.

In fede.

**Il Tecnico Comunale**  
**Responsabile dell'Area Tecnica**  
**GUFFI Arch. ALESSANDRO**

Spett.le

**COMUNE DI PIERANICA**

Via G. MARCONI 6,  
PIERANICA 26017 (CR)

Oggetto:

**ISTANZA DI PARTECIPAZIONE ALL'INIZIATIVA "ADOTTA UN'AIUOLA" PER LA  
MANUTENZIONE E LA GESTIONE DI AIUOLE/AREE VERDI COLLOCATE NEL  
TERRITORIO COMUNALE**

Il sottoscritto ..... nato a ..... (....)  
il ..... , cod.fiscale ..... , in qualità di  
..... della ditta/impresa/associazione/organizzazione ....  
..... , P.I.V.A. .... , con  
sede in ..... Via/Piazza .....  
n.civ. .... , Num. tel. .... / Num. fax .....  
E-mail: .....

**CHIEDE**

Di partecipare all'iniziativa per l'abbellimento e la manutenzione di aiuole/aree verdi collocate nel territorio comunale.

Più precisamente intende partecipare per la seguente aiuola/area verde (*barrare la o le caselle relative alla/alle aiuola/le che si intende/dono prendere in gestione/manutenzione*):

- 1. AIUOLA VERDE posta all'ingresso di VIA ROMA da VIA VAILATE
- 2. AIUOLA/AREA VERDE posta all'angolo tra VIA DON DOMINONI e VIA ROMA
- 3. AIUOLA/AREA VERDE posta all'angolo tra VIALE LOMBARDIA e VIA PADRE ANTONIO VALDAMERI
- 4. AIUOLE/AREE VERDI di VIALE LOMBARDIA

A tal fine

**DICHIARA**

*(condizioni e requisiti qui dichiarati possono essere sottoposti a verifica)*

1. Di non trovarsi in alcuna delle situazioni indicate all'Art.80 del D.Lgs.50/2016 "Codice dei contratti pubblici" come modificato ed integrato dal D.Lgs.56/2017;
2. Di impegnarsi (*barrare la casella scelta*):
  - ad eseguire direttamente gli interventi previsti;
  - a fare eseguire gli interventi previsti da ditta qualificata;
3. L'inesistenza delle condizioni di incapacità a contrattare con la pubblica amministrazione, di cui agli Artt.120 e seguenti della Legge 24/11/1981, N.689 e di ogni altra situazione considerata dalla legge pregiudizievole o limitativa della capacità contrattuale;
4. Che il concorrente o la ditta dal medesimo incaricata di svolgere i lavori di abbellimento e di manutenzione dell'aiuola/area verde in oggetto, possiede i requisiti di idoneità tecnica professionale prevista dal D.L.vo 81/2008 "Norme in materia di tutela della salute e della sicurezza nei luoghi di lavoro";
5. Di aver preso visione del Disciplinare Tecnico ed averne accettato i termini e le condizioni, nonché di aver preso visione dello stato e della consistenza dell'aiuola/area verde (o delle aiuole/aree verdi) richiesta (richieste) in assegnazione, in rapporto allo stato dei luoghi, alla presenza e consistenza dei manufatti e degli impianti ivi esistenti, ed in generale delle condizioni di sponsorizzazione.

**La presente dichiarazione è sottoscritta ai sensi degli Artt. 75 e 76 del D.P.R. 445/2000.**

**Si allega fotocopia semplice del documento di identità del soggetto dichiarante e sottoscrittore.**

\_\_\_\_\_, li \_\_\_\_\_

IL DICHIARANTE

\_\_\_\_\_

# COMUNE DI PIERANICA

## PROVINCIA DI CREMONA

Via G. Marconi 6, PIERANICA 26017 (CR) - Tel. +39 0373 71016 - Fax +39 0373 71596

.....

### CONVENZIONE PER L’AFFIDAMENTO DI AIUOLE/AREE VERDI COLLOCATE NEL TERRITORIO COMUNALE NELL’AMBITO DELL’INIZIATIVA "ADOTTA UN'AIUOLA"

#### AIUOLA/AREA VERDE N.....

#### PREMESSO CHE

- Il Comune di Pieranica provvede, in coerenza alle proprie politiche di gestione del territorio, alla riqualificazione ed alla manutenzione del verde pubblico e degli spazi pubblici;
- Ai fini del raggiungimento del predetto fine, il Comune intende promuovere anche la partecipazione di organizzazioni, associazioni, società ed operatori economici interessati a forme di "adozione" di aree verdi pubbliche;
- Al riguardo, la normativa vigente disciplina la possibilità, per la pubblica amministrazione, di stipulare contratti di sponsorizzazione ed accordi di collaborazione, nonché convenzione con soggetti pubblici e privati ed associazioni, al fine di perseguire interessi pubblici, con esclusione di forme di conflitto di interesse tra l'attività pubblica e quella privata e che comportino risparmi di spesa per l'Amministrazione;

Richiamata la Deliberazione di Giunta Comunale N.32 in data 09.04.2018, esecutiva ai sensi di legge, con la quale si è approvato il "Disciplinare tecnico per la partecipazione all'iniziativa "ADOTTA UN'AIUOLA" per l'abbellimento e la manutenzione di aiuole/aree verdi collocate nel territorio comunale" nonché lo schema della presente Convenzione;

Richiamata inoltre la Determinazione del Responsabile dell'Area Tecnica comunale N.... in data ....., afferente l'affidamento dell'aiuola/area verde in argomento;

#### TUTTO CIÒ PREMESSO

L'anno duemila....., il giorno ..... del mese di ....., in Pieranica, presso la Residenza Municipale, fra:

**GUFFI Arch. ALESSANDRO**, nato a Cremona il 31/05/1967, il quale interviene al presente atto in qualità di Responsabile dell'Area Tecnica del **COMUNE DI PIERANICA**, giusto Decreto Sindacale N.10/2014 del 08/07/2014, P.I. 00305000192, di seguito e per brevità denominato "Comune", e il Signor ....., nato a ..... (...) in data ....., Codice fiscale ....., e residente in Comune di ..... (...) in Via ..... n.civ. ...., in qualità di .....

con sede in ..... (.....) in Via .....  
partita I.V.A. ...., di seguito e per brevità denominato "Affidatario";

### SI CONVIENE E SI STIPULA QUANTO SEGUE

**ART.1.** Costituisce oggetto del presente accordo la manutenzione ordinaria, come meglio specificato ai successivi punti, dell'area verde/spazio pubblico/fioriera sita in Via ..... , ed individuata nel Disciplinare Tecnico al n. .... : Aiuola/Area Verde .....

**ART.2.** L'affidatario si impegna, utilizzando attrezzature proprie, ad eseguire le opere di manutenzione ordinaria dell'area verde (spazio pubblico/fioriera) sopra citata, e più precisamente:

- Estirpazione erbe infestanti, pulizia da carta, bottiglie, sigarette, fazzoletti, ecc;
- Taglio del manto erboso ove presente ogni qualvolta se ne rende necessario in modo tale che lo stesso non ecceda l'altezza di cm.15, con particolare attenzione al controllo e all'estirpazione dell'ambrosia;
- Innaffiatura periodica di fiori e fioriere, se presenti, in modo particolare durante la stagione estiva;
- Altro .....

Il Comune di Pieranica consegna all'assegnatario l'area verde in oggetto, nello stato di fatto in cui essa si trova e come risulta da apposito verbale sottoscritto dalle parti.

**ART.4.** Il presente accordo ha una durata di anni 03 (tre) decorrenti dalla data di stipula del medesimo e potrà essere automaticamente prorogata previo semplice consenso scritto tra le parti. L'affidatario ha la facoltà di recedere dal presente accordo, mediante preavviso scritto, da presentare al protocollo comunale con un anticipo di almeno centoventi giorni rispetto alla scadenza naturale dell'assegnazione.

Il Comune si riserva, a sua volta, la facoltà di revoca, qualora l'affidatario non si attenga a quanto previsto dal presente accordo e dal citato Disciplinare Tecnico e/o per prevalenti motivi di interesse pubblico sopravvenuti, senza che gli sia riconosciuta alcuna indennità.

**ART.5.** L'affidatario ha la facoltà di posizionare a proprie spese, senza onere di pubblicità, nell'area verde assegnata un massimo di un cartello/insegna informativa pubblicitaria di forma rettangolare riportanti il logo del Comune e l'indicazione dell'affidatario stesso. Al fine di uniformare i cartelli, si precisa che gli stessi devono avere dimensioni non maggiori di cm. 80 x 50 (LxH) e dovranno riportare la seguente dicitura: **"La comunità ringrazia ..... (denominazione del soggetto affidatario) per la manutenzione della presente area"**. Il cartello dovrà essere posizionato all'interno dell'area in modo tale da non costituire ostacolo alla visuale di automobilisti e fruitori che transitano in prossimità dell'area adottata. Nell'aiuola/area verde identificata al numero 4. AIUOLE/AREE VERDI di VIALE LOMBARDIA, potranno essere installati fino a quattro cartelli/insegne informative pubblicitarie, sempre nel rispetto delle prescrizioni di cui ai comi precedenti.

**ART.6.** Per tutto quanto non espressamente specificato e riportato nel presente accordo si rimanda all'applicazione del Disciplinare Tecnico.

**ART.7.** La presente scrittura privata sarà soggetta a registrazione solo in caso d'uso ai sensi di legge.

Letto confermato e sottoscritto.

COMUNE DI PIERANICA (Guffi Arch. Alessandro)

L'ASSEGNATARIO .....